

 EASY CLEAN

# MULTIPLA

Porte scorrevoli  
Sliding doors **H 2100 mm**

STRUTTURA: ACRILICO BIANCO

STRUCTURE: WHITE ACRYLIC

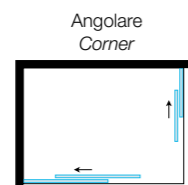

### FINITURE / FINISHES



### QUADRATO SQUARE

mm	H mm	H mm
800x800	50	110
900x900	50	110
1000x1000	50	110

### RETTANGOLARE RECTANGULAR

mm	H mm	H mm
720x900	50	110
700x1000	50	110
700x1200	50	110
700x1400	50	110
800x1000	50	110
800x1200	50	110
800x1400	50	110

Cielo con soffione quadrato integrato 150x150 mm  
Miscelatore meccanico  
Deviatore a 3 vie  
Asta saliscendi con doccino multifunzione  
Getti nebulizzati: n.8  
Parete attrezzata in lastra unica  
Mensola integrata  
Piatto doccia con telaio e piedini regolabili h 110 mm  
Piatto doccia h 50 mm  
Piletta di scarico cromo  
Chiusura scorrevole in cristallo temperato 6 mm  
Ante a sgancio rapido  
Finitura cromo silver

Roof with integrated 150x150 mm square head shower  
Mechanical mixer  
Three way diverter  
Hand shower on adjustable sliding rail  
Vaporized jets: n. 8  
One-piece thermo-formed acrylic panel  
Integrated shelf  
Shower tray with frame and adjustable feet h 110 mm  
Shower tray h 50 mm  
Chrome drain cover  
6mm tempered glass sliding door  
Quick release doors  
Polished aluminum profiles

KIT MULTIFUNZIONE / MULTI-FUNCTION KIT (pag. 244)



Bagno turco  
Luce bianca  
Cromoterapia  
Bluetooth  
Aux

Turkish bath+  
White light  
Chromotherapy  
Bluetooth  
Aux



Cielo con soffione quadrato integrato 150x150 mm  
Roof with integrated 150x150 mm square head shower



Mensola integrata  
Integrated shelf



Cassa altoparlante  
Speaker



La seconda soluzione presenta un cielo di chiusura con soffione integrato di forma quadrata, per creare un ambiente raccolto e con poca dispersione termica, che viene completato nella terza soluzione con un kit multifunzione a richiesta che comprende RADIO FM, cromoterapia e bagno turco per un'esperienza doccia completa ed energizzante.

The second solution has a closed top with integrated square showerhead, to create a closed environment with a very little heat loss. In the third solution, it is completed - upon request - with a multifunction kit including FM RADIO, chromotherapy and Turkish bath, for a complete and energising shower experience.

**MULTIPLA**  
Cabina multifunzione  
Multi-function shower enclosure

## Descrizione / Description :

Cabina Multipla centro parete

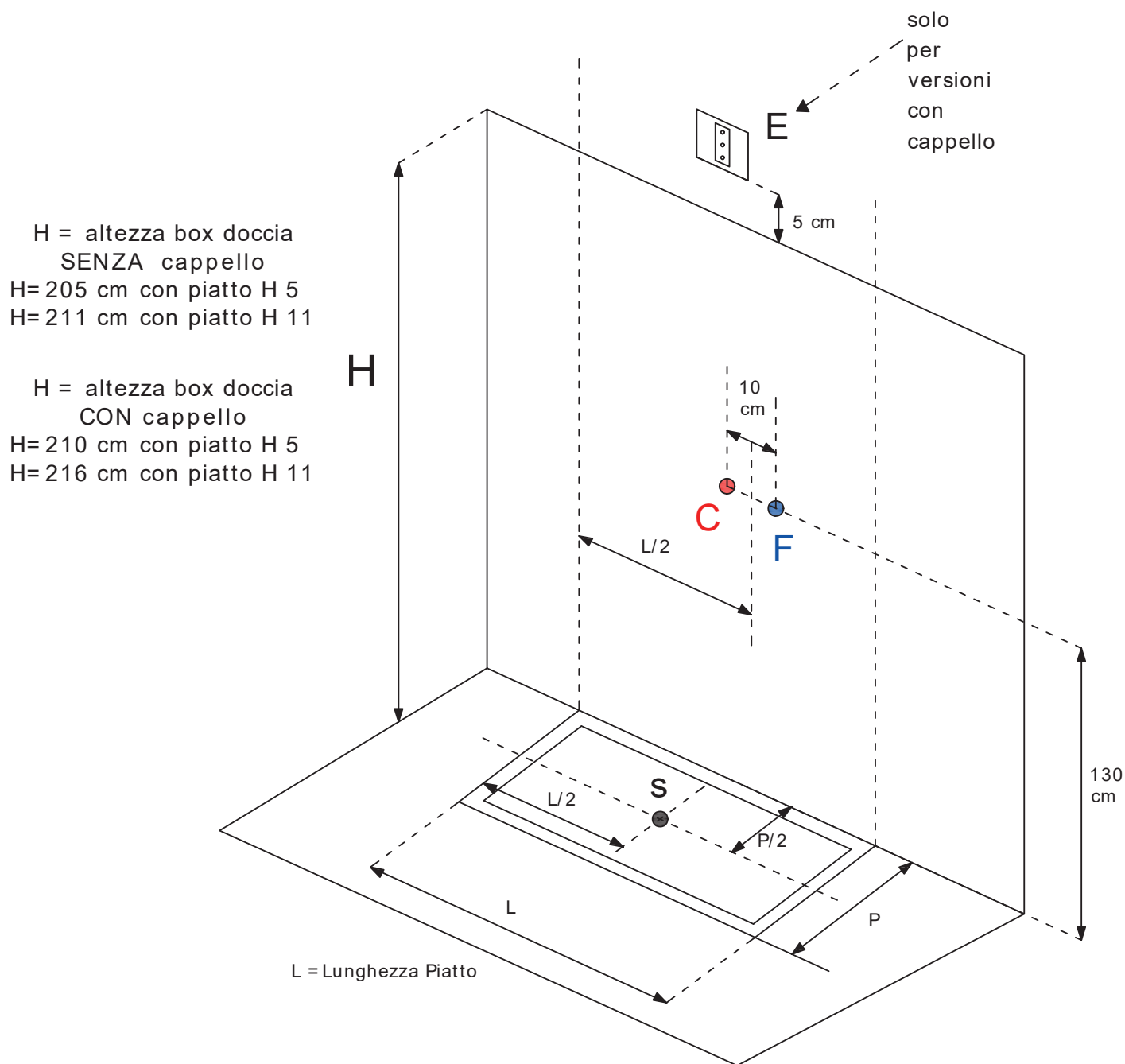

CARATTERISTICHE IDRAULICHE	CARATTERISTICHE ELETTRICHE	REQUISITI DI PREINSTALLAZIONE
Numero jets: 8 Pressione min/max: 2÷5 bar Erogazione l/min: 9÷16	V 220/230 HZ 50/60 KW max 2÷3 A 8÷11	C : Allaccio acqua calda: 1/2" F : Allaccio acqua fredda: 1/2" E : Allaccio elettrico sauna: IPX4 (pressacavo PG 13,5) S : Allaccio scarico: 1-1/2"
WATER SYSTEM SPECIFICATION	POWER SYSTEM SPECIFICATION	CONDITION REQUIRED BEFORE THE INSTALLATION
Numero jets: 8 Pressur power min/max: 2÷5 bar Water output l/min: 9÷16	V 220/230 HZ 50/60 KW max 2÷3 A 8÷11	C : Hot water outlet: 1/2" F : Cold water outlet: 1/2" E : Power outlet for the sauna: IPX4 (pressacavo PG 13,5) S : Drainage outlet: 1-1/2"

## Generale

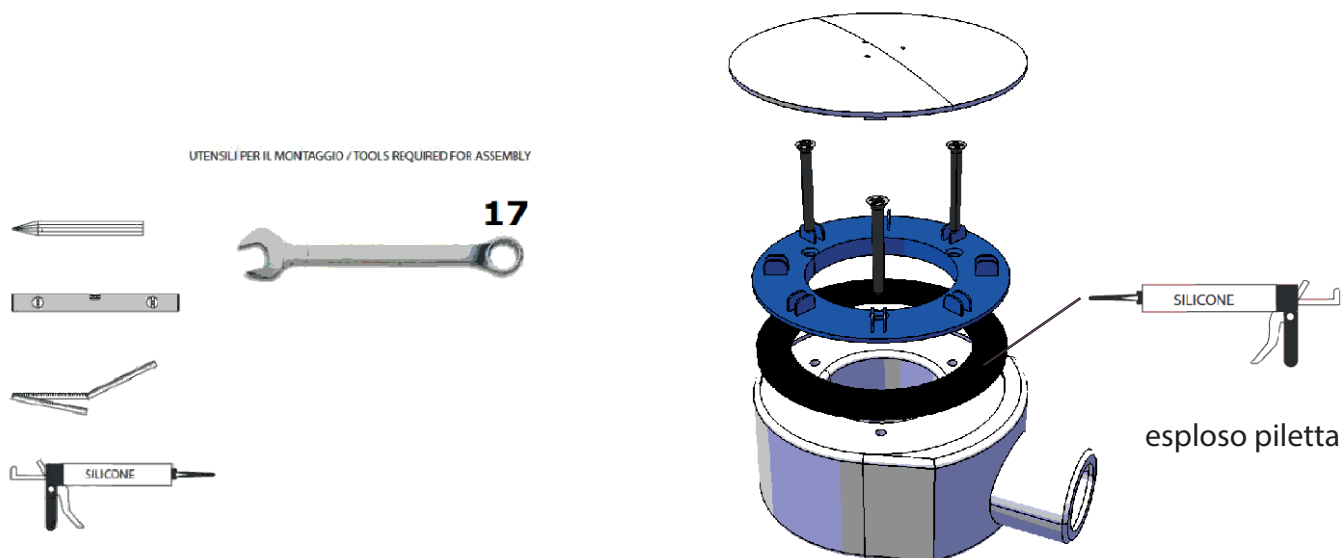

## Solo per piatti doccia H5

## Installazione su pavimento

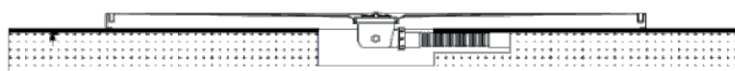

## ATTENZIONE !!

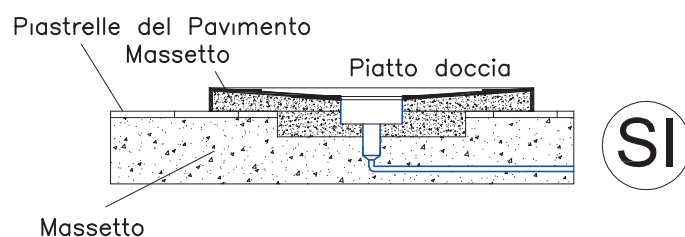
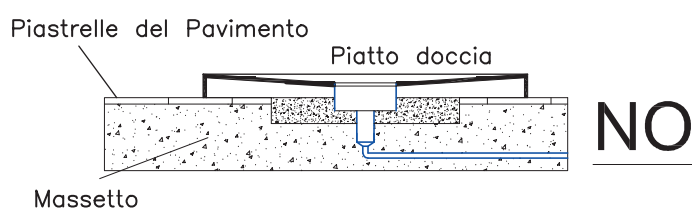

### ATTENZIONE !!

Prima di apporre il silicone verificare la tenuta all'acqua della piletta.

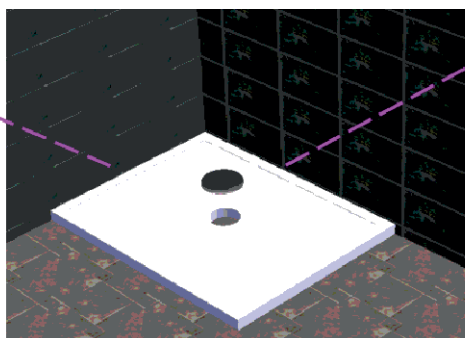

### ATTENZIONE !!

Prima di apporre il silicone verificare la tenuta all'acqua della piletta.

## Preinstallazione piatti doccia acrilico Multipla

### QUADRATO

80x80: L = 80 cm L/2 = 40 cm

90x90: L = 90 cm L/2 = 45 cm

100x100: L = 100 cm L/2 = 50 cm

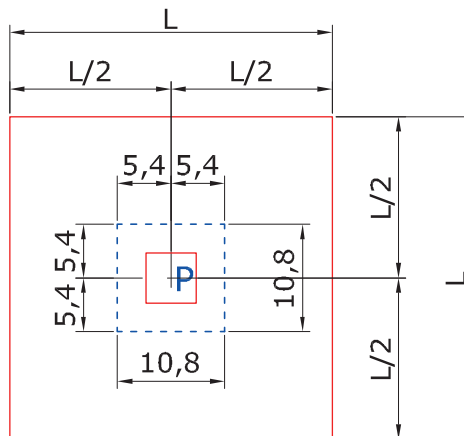

### RETTANGOLARE

80x100cm: La=100 Lb=80 La/2=50 Lb/2=40

80x120cm: La=120 Lb=80 La/2=60 Lb/2=40

80x140cm: La=140 Lb=80 La/2=70 Lb/2=40

72x90cm: La=90 Lb=72 La/2=45 Lb/2=36

70x100cm: La=100 Lb=70 La/2=50 Lb/2=35

70x120cm: La=120 Lb=70 La/2=60 Lb/2=35

70x140cm: La=140 Lb=70 La/2=70 Lb/2=35

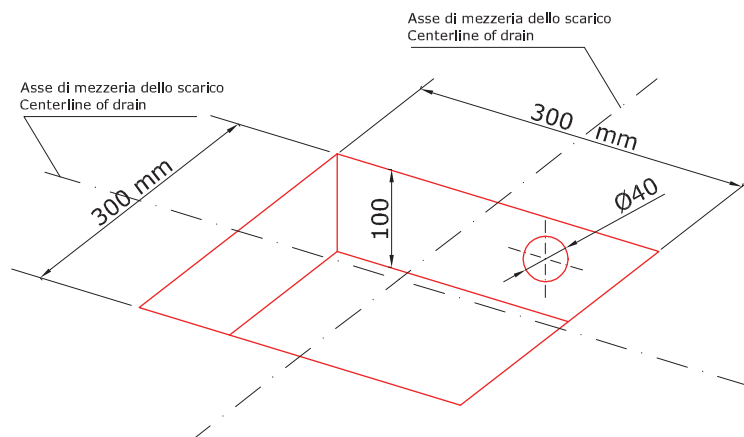
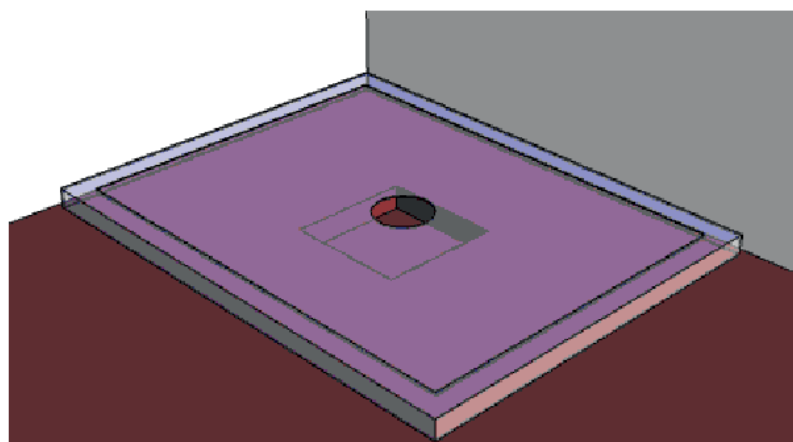
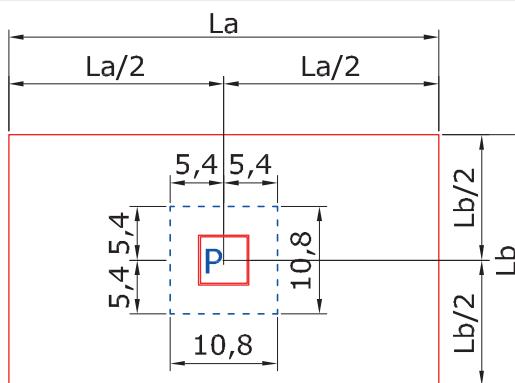

## Solo per piatti doccia H11

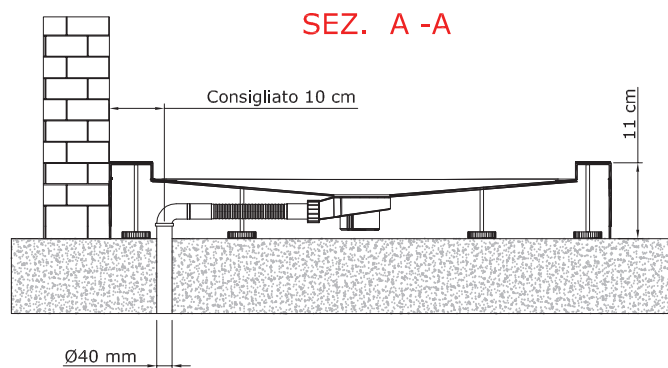
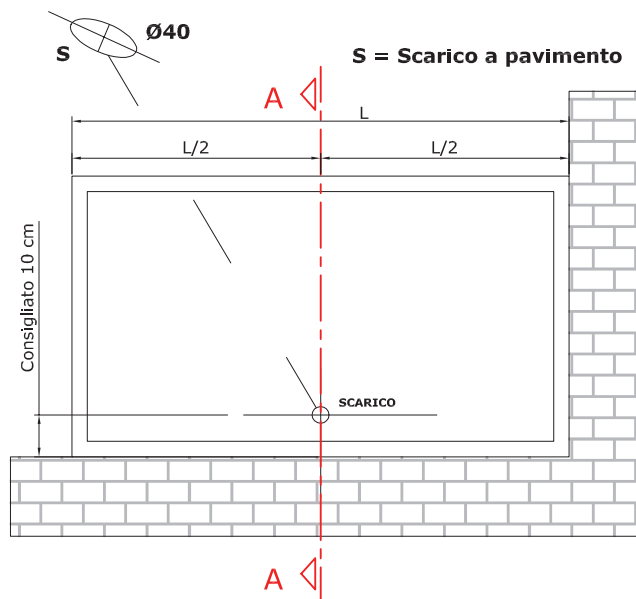

## Preinstallazione piatti doccia acrilico Multipla

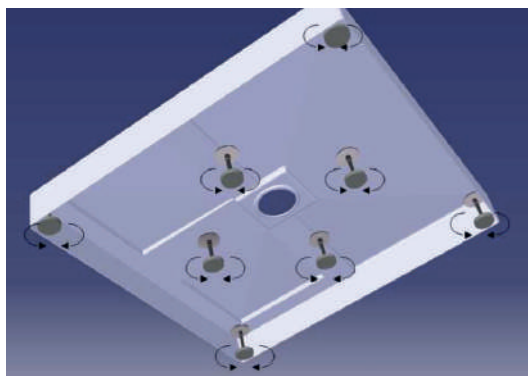

### QUADRATO

80x80: L = 80 cm L/2 = 40 cm  
 90x90: L = 90 cm L/2 = 45 cm  
 100x100: L = 100 cm L/2 = 50 cm

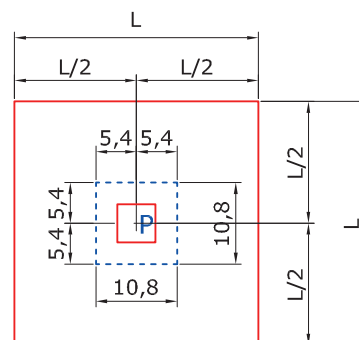

### RETTANGOLARE

80x100cm: La=100 Lb=80 La/2=50 Lb/2=40  
 80x120cm: La=120 Lb=80 La/2=60 Lb/2=40  
 80x140cm: La=140 Lb=80 La/2=70 Lb/2=40  
 72x90cm: La=90 Lb=72 La/2=45 Lb/2=36  
 70x100cm: La=100 Lb=70 La/2=50 Lb/2=35  
 70x120cm: La=120 Lb=70 La/2=60 Lb/2=35  
 70x140cm: La=140 Lb=70 La/2=70 Lb/2=35

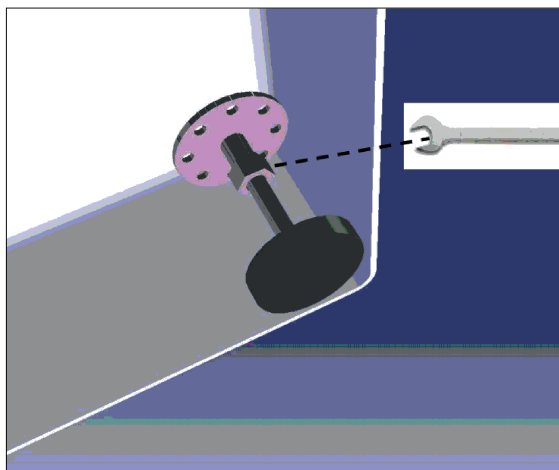
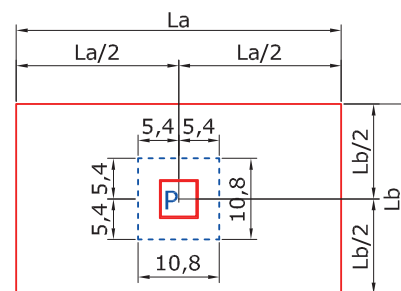

17



### ATTENZIONE !!

Prima di apporre il silicone verificare la tenuta all'acqua della piletta.

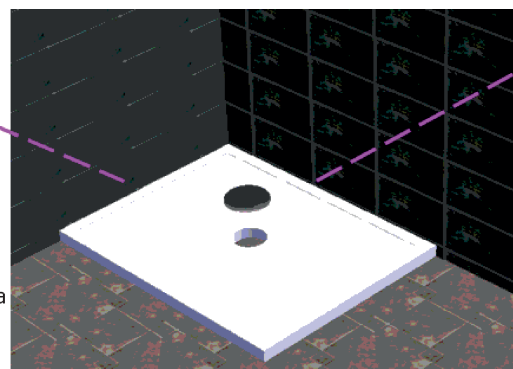

### ATTENZIONE !!

Prima di apporre il silicone verificare la tenuta all'acqua della piletta.

# Colacril

Manuale uso e manutenzione

## INDICE

1.	INTRODUZIONE .....	3
2.	CARATTERISTICHE GENERALI .....	5
3.	INSTALLAZIONE ED USO .....	5
3.1	INSTALLAZIONE .....	5
3.2	VERIFICA IMBALLAGGIO .....	5
3.3	PREDISPORRE L'AREA .....	5
3.4	INSTALLAZIONE ELETTRICA .....	6
3.5	INSTALLAZIONE IDRAULICA .....	7
3.6	AVVIAMENTO E PROVE .....	7
3.7	DATI TECNICI .....	8
4.	UTILIZZO DELLA VASCA .....	8
4.1	CONFIGURAZIONI DISPONIBILI .....	8
4.2	ISTRIZIONI DI FUNZIONAMENTO .....	9
5.	SICUREZZA .....	11
5.1	INDICAZIONI .....	11
5.2	PREVENZIONE GENERALE .....	11
5.3	AVVERTENZE .....	12
5.4	PREVENZIONE RISCHI UTENTI .....	12
5.5	PREVENZIONE RISCHI IMPIANTO IDRAULICO .....	12
5.6	PREVENZIONE RISCHI IMPIANTO ELETTRICO .....	12
6	MANUTENZIONE .....	12
6.1	ORDINARIA .....	12
6.2	STRAORDINARIA .....	13
7	SMALTIMENTO .....	13
8.	DICHIARAZIONE DI CONFORMITÀ .....	14

## 1. INTRODUZIONE

### IDROTERAPIA COLACRIL

Quando l'acqua si lascia prendere dall'aria, il loro primordiale connubio si fa carezza per il nostro corpo. Una carezza fatta di getti d'acqua che massaggiano tutto il corpo e lo tonificano, favorendo la circolazione sanguigna e regalando una sensazione di totale benessere. Il sistema Colacril si basa sulla tecnologia più diffusa e collaudata di idromassaggio. Colacril sceglie infatti il sistema Whirlpool, il primo e il più classico degli strumenti che accompagnano l'incontro dell'acqua con l'aria. L'acqua della vasca viene aspirata dalle speciali bocchette e miscelata al loro interno con l'aria. La sua vigorosa reimmissione all'interno della vasca produce il getto ristoratore, un piacere associato al più tradizionale idromassaggio.



### DISINFEZIONE AD OZONO

Il principio benefico dell'ozono immerso nell'acqua è nello sprigionare per scissione ossigeno libero (nascente), elemento dalle note proprietà disinfettanti, stimolanti e cicatrizzanti. La concentrazione di ossigeno presente nell'acqua della vasca idromassaggio stimola l'aumento della circolazione del sangue a livello periferico, facilitando lo scambio di ossigeno tra gli strati superficiali del derma. L'azione combinata dell'idromassaggio e la temperatura dell'acqua (36-38°) stimolano la pulizia a fondo della cute e dei pori che vengono liberati dalle cellule morte con una dolce azione di idro-peeling.

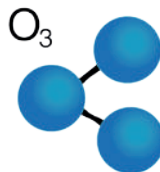

Pertanto la combinazione dell'ozono-ossigenazione dei tessuti, l'idromassaggio, la temperatura dell'acqua e l'idro-peeling, consentono alla pelle di trarre il massimo beneficio. L'ozono è assolutamente neutrale nei confronti del nostro corpo, non altera il pH della pelle, non irrita gli occhi, non danneggia capelli e indumenti, è un elemento naturale innocuo per la vasca e non cancerogeno.

### CROMOTERAPIA

BLU	ROSSO	VERDE	GIALLO	GHIACCIO
<b>RELAX</b> Il colore della serenità, favorisce il rilassamento e la distensione. <b>RELAXATION</b> The color of serenity, aids in relaxation and easing of tension.	<b>VITALITÀ</b> Il colore della vitalità e della passione, indicato per un'azione energizzante. <b>VITALITY</b> The color of vitality and passion, useful for an energising action.	<b>ARMONIA</b> Il colore della natura, stimola un profondo senso di benessere e di armonia. <b>HARMONY</b> The color of nature, stimulates a deep sense of well-being and harmony.	<b>TONICITÀ</b> Il colore della luce, è coadiuvante per un'azione rivitalizzante e tonificante. <b>TONICITY</b> The color of light, it aids in revitalising and toning.	<b>PUREZZA</b> Il colore della purezza, favorisce un distensivo senso di rigenerazione. <b>PURITY</b> The color of purity, favors a relaxing sense of regeneration.

Un approccio scientifico ad un'antica pratica orientale Blu, rosso, verde, giallo, ghiaccio. I colori influenzano i nostri stati d'animo, il nostro equilibrio. In India la medicina ayurvedica ha sempre studiato l'importanza dei colori sull'equilibrio dei chakra, i centri di energia sottile associati alle principali ghiandole del corpo. Nella cromoterapia la scienza sposa il dolce rapporto dei colori con la nostra psiche.

L'immersione in onde luminose che ci avvolgono guida le nostre emozioni nella serena ricerca dell'equilibrio. I cinesi, raffinati cultori del benessere psicofisico e mentale, affidano il proprio corpo all'azione delle varie tinte cromatiche alla ricerca di una fonte rigenerante, perché il colore è energia pura da assorbire in maniera diretta.



Leggere attentamente le avvertenze contenute nelle presenti istruzioni in quanto forniscono importanti indicazioni riguardanti la sicurezza di installazione, d'uso e di manutenzione.  
 Conservare con cura questo libretto e il certificato di garanzia per ogni ulteriore consultazione.  
 Lo scopo del presente libretto è di informare l'installatore e l'utente sull'uso corretto della vasca.  
 Buona lettura e soprattutto buon relax!

**Per eventuali chiarimenti è possibile contattare il servizio clienti :**

**colacril@colacril.it**

**Telefono / Fax : +39 0761 54.21.26  
 +39 0761 54.08.58**

**o visitare il sito  
 www.colacril.it**

**La ditta Colavene, declina ogni responsabilità per danni derivanti da installazioni eseguite da tecnici non specializzati o da eventuali modifiche estetiche o funzionali apportate alla vasca che possano alterare le caratteristiche del modello originale. In caso di guasto o malfunzionamento contattare solo tecnici specializzati.**

## AVVERTENZE PRELIMINARI

### PERICOLO:



Indica una situazione di pericolo imminente che, se non evitata, può provocare lesioni gravi o addirittura la morte. L'utilizzo di questo simbolo è limitato alle situazioni più estreme.



### ATTENZIONE:

Indica una situazione potenzialmente pericolosa che, se non evitata, potrebbe provocare lesioni gravi (e in casi estremi la morte).



NOTA: Indica una situazione potenzialmente pericolosa che, se non evitata, può causare infortuni di lieve entità alle persone o danni all'apparecchio.



Gli elementi dell'imballaggio (sacchetti in plastica, polistirolo espanso, ecc.) non devono essere lasciati alla portata dei bambini o di persone con ridotte facoltà fisiche, sensoriali o

mentali in quanto potenziali fonti di pericolo. La vasca non deve essere utilizzata da persone (inclusi i bambini) con ridotte capacità fisiche, sensoriali e mentali, o senza esperienza e istruzione, a meno che non siano

sorvegliati o istruiti all'uso da persone responsabili della loro sicurezza i bambini devono essere sorvegliati perché non giochino con l'apparecchio.



La vasca da bagno non deve essere in alcun modo modificata (tagli della struttura, modifiche alla pompa e al blower, ecc.). Durante le fasi di installazione proteggere la vasca da urti,

graffi, bruciature, ecc... Se la vasca non viene utilizzata per un periodo prolungato, si consiglia di scollegare l'alimentazione elettrica (se presente) tramite l'apposito interruttore differenziale. Prima di collegare elettricamente la vasca, accertarsi che i dati targa siano rispondenti a quelli della rete di distribuzione elettrica. La targa è situata sul telaio della vasca. I dispositivi in classe "I" devono essere collegati in modo permanente all'impianto elettrico.

Parti di apparecchi che incorporano componenti elettrici, ad eccezione di dispositivi di controllo a distanza, devono essere collocati o fissati in modo che non possano cadere nella vasca da bagno.

Le parti sotto tensione, ad eccezione di quelle alimentate a 12V, devono essere inaccessibili alla persona presente nella

**Il mancato rispetto di quanto descritto nel presente libretto comporta l'annullamento della garanzia.**

**In caso di problemi alla vasca, contattare i centri di assistenza autorizzati.**

**- Evitare di riparare l'apparecchio da soli -  
 Qualunque intervento di riparazione effettuato  
 sull'apparecchio da personale non autorizzato invalida  
 automaticamente la garanzia anche se la sua durata non fosse  
 giunta al termine.**



## 2. CARATTERISTICHE GENERALI

Il presente manuale uso e manutenzione si riferisce ai seguenti modelli :

ASTRAI150D	ASTRA IDRO+ 150X70 DX
ASTRAI150S	ASTRA IDRO+ 150X70 SX
ASTRAI160D	ASTRA IDRO+ 160X70 DX
ASTRAI160S	ASTRA IDRO+ 160X70 SX
ASTRAIT140S	ASTRA IDRO -TECNO 140X70 SX
ASTRAIT150D	ASTRA IDRO -TECNO 150X70 DX
ASTRAIT150S	ASTRA IDRO -TECNO 150X70 SX
ASTRAIT160D	ASTRA IDRO -TECNO 160X70 DX
ASTRAIT160S	ASTRA IDRO -TECNO 160X70 SX
ASTRAIT170D	ASTRA IDRO -TECNO 170X70 DX
FANTI	FANTASY IDRO+ 135X135
FANTIT	FANTASY IDRO TECNO 135X135
DIAMI	DIAMANTE IDRO+ 120X120
DIAMIT	DIAMANTE IDRO TECNO 120X120
WAPID	WAP IDRO+ 150 X100 DX
WAPIS	WAP IDRO+ 150X100 SX
WAPITD	WAP IDRO TECNO 150X100 DX
WAPITS	WAP IDRO TECNO 150X100 SX
STARID	STAR IDRO+ 170X70 DX
STARIS	STAR IDRO+ 170X70 SX
STARITD	STAR IDRO TECNO 170X70 DX
STARITS	STAR IDRO TECNO 170X70 SX
OPERAID	OPERA IDRO+ 170X70 DX
OPERAIS	OPERA IDRO+ 170X70 SX
OPERAITD	OPERA IDRO TECNO 170X70 DX
OPERAITS	OPERA IDRO TECNO 170X70 SX

## 3. INSTALLAZIONE ED USO

### 3.1 INSTALLAZIONE

L'installazione deve essere eseguita da personale qualificato, munito di relative abilitazioni professionali, sia per quanto riguarda l'impianto idraulico (da realizzare da tecnico abilitato e secondo le normative vigenti per detti impianti) sia quello elettrico, nel rispetto delle norme CEI e delle disposizioni nazionali relative agli impianti elettrici civili e industriali. La ditta costruttrice declina ogni responsabilità in merito alla procedura di installazione, in particolare, se eseguita in maniera difforme da quanto previsto dal costruttore e/o dal presente manuale e/o dalle normative vigenti.

L'impianto, se correttamente installato da personale qualificato e mantenuto, non presenta rischi per l'utente. La sicurezza, ovviamente, è anche legata ad un uso adeguato, secondo quanto previsto nel manuale d'uso del prodotto, mentre l'utente deve demandare a personale qualificato le operazioni di manutenzione e/o cura specifiche descritte nel manuale stesso. Il prodotto è stato sottoposto ad un collaudo generale di funzionamento.

E' comunque opportuno che ad installazione avvenuta, venga effettuato un primo avviamento, da personale specializzato. Ciò eviterà che eventuali errori di installazione o di montaggio possano provocare danni che non sarebbero coperti da garanzia.

### 3.2 VERIFICA IMBALLAGGIO

Alla ricezione della vasca controllare:

-Integrità dell'imballo.

Nel caso si riscontrassero segni di rottura o parti parzialmente danneggiate, si prega di riportare la dicitura "accetto la consegna con riserva di controllo per evidente danno all'imballo" sul documento di trasporto del vettore e di apporre la vostra firma di consegna.

-Integrità visiva di vasca e tubazioni.

-Presenza degli accessori eventualmente previsti e del manuale di uso e manutenzione.

-Comunicare entro le 24 ore le eventuali anomalie.

### 3.3 PREDISPORRE L'AREA

L'installazione della vasca non necessita di particolari predisposizioni, in quanto i collegamenti di acqua calda,

fredda (se vasca comprensiva di rubinetteria) e scarico sono

da effettuarsi con tubazioni flessibili che non richiedono misure specifiche di uscita dei raccordi dal muro e dal pavimento. Prima di iniziare le operazioni di installazione assicurarsi che la fornitura dell'energia elettrica sia interrotta e che sia chiuso il rubinetto centrale di erogazione dell'acqua.

Durante l'installazione non sostituire parti standard con parti non previste (in caso di rottura di un componente durante l'installazione, prevedere la sostituzione solo con parti originali). Durante l'installazione evitare la presenza di personale non addetto ai lavori.

Installare la vasca verificando che sia perfettamente a livello tanto nel senso della lunghezza che in quello della

larghezza. Per mettere in bolla la vasca, servirsi dei piedini regolabili. I piedini non vanno fissati al pavimento.

Dopo l'installazione assicurarsi che tutte le viterie siano ben strette. Assicurarsi che dall'interno della vasca non si possa accedere ad apparecchiature elettriche sotto tensione messe a portata di mano. Al termine dei lavori di installazione, l'ambiente circostante dovrà essere lasciato pulito.

### 3.4 INSTALLAZIONE ELETTRICA

Accertarsi che l'impianto elettrico dell'immobile presso il quale si effettua l'installazione:

-Sia conforme alle norme CEI 64.8 (in vigore alla data d'installazione o alla norma d'installazione nazionale in vigore);

-Sia protetto da un interruttore magnetotermico differenziale da 0.03 A (o meglio da 0.01A dedicato) posto al di fuori delle zone interdette previste dalle norme. sia dotato di impianto di messa a terra efficiente e conforme alle disposizioni CEI.

-Abbia alimentazione elettrica monofase da 230V~50Hz.

(se necessita alimentazione a 60 Hz deve essere comunicato in origine al fornitore) Il collegamento elettrico dell'impianto idromassaggio, va eseguito

-In esecuzione fissa (non consentite prese);

-Deve essere sezionabile con interruttore omnipolare

-deve avere una corrente di esercizio di massimo 16A,  
-deve essere posto fuori dalle zone: 0,1,2,3 (vedere figure seguenti) e comunque lontano da possibili erogazioni o spruzzi d'acqua.

-La vasca idromassaggio deve essere posizionata lontano da altri punti di collegamento di utenze elettriche e a distanza tale da non essere raggiungibili dall'interno della vasca stessa.

La vasca deve essere collegata anche al nodo principale di terra tramite l'apposito morsetto posizionato sul telaio della vasca (in figura denominato cavo equipotenziale

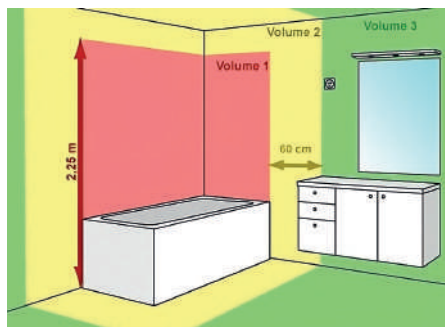

## **⚠ ATTENZIONE ⚠**

**In particolare le normative CEI 64-8/7 vietano qualsiasi installazione elettrica (presa a spina, interruttori, lampade, etc.) in zona circostante al prodotto per una distanza di almeno 60 cm ed un'altezza di 230 cm.**

### 3.5 INSTALLAZIONE IDRAULICA

L'installazione idraulica deve essere eseguita da personale qualificato nel rispetto delle disposizioni di legge e delle norme di sicurezza in materia. Prevedere dei rubinetti di arresto fuori dall'ingombro del prodotto per la chiusura dell'acqua calda e fredda. Se la pressione dell'acqua è superiore a quanto indicato, installare dei riduttori di pressione.

Sarà cura dell'installatore verificare che siano rispettate le previste norme antinquinamento. (Evitare sversamenti non controllati di acqua da scarico o troppopieno ecc.)

Gli apparecchi di classe "1" devono essere collegati in modo permanente agli impianti elettrici fissi.

-Le parti di apparecchi che comportano apparecchi elettrici, ad eccezione del dispositivo di comando a distanza, devono essere messe o fissate in modo che non possano cadere nella vasca da bagno.

-Se i tubi di svuotamento sono di rame, fissarli al conduttore di collegamento equipotenziale del bagno per mezzo di una fascetta stringitubo.

### 3.6 AVVIAMENTO E PROVE

Prima dell'installazione definitiva:

a. Verificare che l'alimentazione elettrica dell'installazione sia corretta (230 V~ 50Hz) e conforme.

b. Pulire perfettamente le pareti interne della vasca.

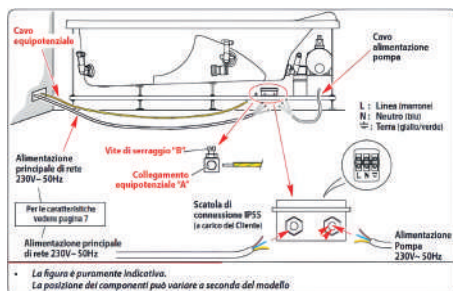

c. Riempire la vasca di acqua fredda sino a coprire la parte (5 cm circa). Il sistema superiore delle bocchette

idromassaggio è provvisto di un sensore contro l'avviamento a "secco".

d. Avviare il sistema (se presente) e controllare le bocchette.

e. Avviare la cromoterapia (se presente).

f. Controllare minuziosamente la tenuta stagna mantenendo il sistema in funzione per almeno 10:15 minuti.

La tenuta stagna della vasca è stata controllata in fabbrica prima del suo imballaggio.

Tuttavia delle eventuali perdite possono essere causate dal trasporto o dalla sua manipolazione. Questo controllo è importantissimo.

g. Fermare il sistema (se presente).

h. Svuotare la vasca.

i. Verificare il ciclo di disinfezione automatica (per i sistemi dotati di sistema ad aria).

Si declina ogni responsabilità qualora:

- ✓ L'installazione venga eseguita da personale non qualificato e/o non abilitato ad eseguire l'installazione stessa.
- ✓ Non vengano rispettate le norme e disposizioni di legge relative agli impianti elettrici degli immobili in vigore nello stato in cui viene eseguita l'installazione.
- ✓ Non vengano rispettate le disposizioni di installazione e manutenzione riportate sul presente manuale. Vengano usati per l'installazione materiali non idonei e/o non certificati.
- ✓ Vengano eseguite operazioni non corrette che riducano il grado di protezione delle apparecchiature elettriche contro i getti d'acqua o modifichino la protezione contro l'elettrocuzione per contatti diretti ed indiretti, o altresì generino condizioni di isolamento, dispersioni di corrente e surriscaldamento anomali.
- ✓ Vengano cambiati o modificati componenti o parti dell'apparecchio rispetto allo stato di fornitura, facendo decadere la responsabilità del costruttore.
- ✓ L'apparecchio venga riparato da personale non autorizzato o usando parti di ricambio non originali. Venga montata, sebbene visibilmente danneggiata.

## ⚠ ATTENZIONE ⚠

**Non installare in prossimità della vasca una fonte elettrica di tipo neon o alogena, in quanto rischierebbe di disturbare il corretto funzionamento della carta elettronica.**

## 3.7 DATI TECNICI

				CARATTERISTICHE ELETTRICHE VASCHE E VASCHE-BOX								
				N° Jets	N° Jets Airpool	N° Jets Verticali	Tensione alimentazione (Vol)	Frequenza alimentazione (Hz)	Potenza elettrica idromassaggio (KW)	Potenza elettrica airpool (KW)	Ampere idromassaggio (A)	Ampere airpool (A)
VASCHE	ASTRA	170X70	DX - SX	6	12	-	220/240	50/60	0,78	0,65	4,5	3
		140X70	DX - SX	6	12	-	220/240	50/60	0,78	0,65	4,5	3
		150X70	DX - SX	6	12	-	220/240	50/60	0,78	0,65	4,5	3
		160X70	DX - SX	6	12	-	220/240	50/60	0,78	0,65	4,5	3
		180X90	DX - SX	6	12	-	220/240	50/60	0,78	0,65	4,5	3
	DIAMANTE	120X120	-	5	12	-	220/240	50/60	0,78	0,65	4,5	3
	FANTASY	135X135	-	7	16	-	220/240	50/60	0,78	0,65	4,5	3
	OPERA	170X70	DX - SX	6	12	-	220/240	50/60	0,78	0,65	4,5	3
	OPTIMA	140X140	-	6	-	-	220/240	50/60	0,78	0,65	4,5	3
	STAR	170X70	DX - SX	7	12	-	220/240	50/60	0,78	0,65	4,5	3
	WAP	150X100	DX - SX	6	12	-	220/240	50/60	0,78	0,65	4,5	3

## 4. UTILIZZO DELLA VASCA

Per usufruire al meglio del benessere generato dall'uso del sistema idromassaggio, E' consigliabile seguire alcuni consigli:

### Temperatura ideale dell'acqua per un bagno ottimale:

UN VALORE COMPRESO TRA 33 E 37 °C È IN GENERE QUELLO SUGGERITO PER LA TEMPERATURA DELL'ACQUA

- 33°C per un bagno energizzante
- 37°C temperatura corporea per un bagno rilassante

**Durata ideale del bagno :** Da 10 a 20 min a potenza media.



I bagni periodici sono maggiormente consigliati rispetto ad un uso intensivo e di lunga durata

### 4.1 CONFIGURAZIONI DISPONIBILI

I sistemi idromassaggio possono essere di 2 tipi :

#### SISTEMA IDRO+ IDRO+SYSTEM



#### SISTEMA IDRO-TECNO IDRO-TECNO SYSTEM

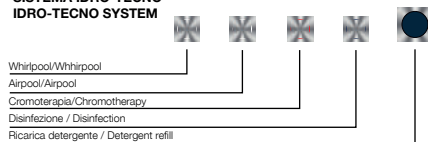

## 4.2 ISTRUZIONI DI FUNZIONAMENTO

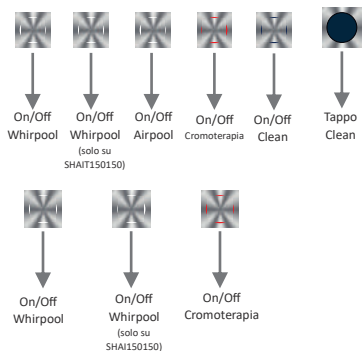

### Funzionamento

Alimentando il sistema di controllo le luci dei pulsanti saranno spente (sistema in standby). Quando è attivo l'hydro e/o l'aria e/o il blower le relative luci saranno accese (presenza acqua) oppure lampeggeranno (mancanza acqua).

### Funzione whirlpool

Premere il pulsante Whirlpool 2 sec. per attivare solo la pompa del Whirlpool.

Premere il pulsante Aria per 2 sec. per attivare sia la pompa che l'elettrovalvola dell'aria per la generazione delle bollicine. L'effettiva attivazione (di entrambe) è condizionata dalla presenza dell'acqua nella vasca (vedi: Allarme). I pulsanti delle funzioni attive saranno illuminati. Premere whirlpool in qualsiasi momento per disattivare la funzione Whirlpool. Tutte le funzioni si disattiveranno comunque dopo 30 minuti. Il pulsante Hydro si spegnerà. Dopo l'uso, svuotare la vasca togliendo il tappo (vedi: Asciugatura dei tubi).

### Funzione whirlpool

Premere il pulsante Airpool per 2 sec. per attivare la soffiante al livello minimo. L'effettiva attivazione della funzione è condizionata dalla presenza dell'acqua nella vasca (vedi: Allarme). Il pulsante si accenderà.

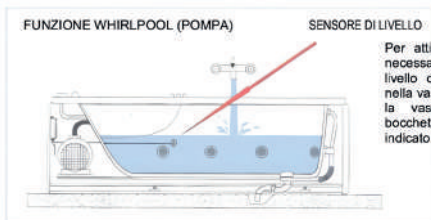

Premere Blower per 1 sec. per passare al successivo livello di potenza.

Ad ogni premuta (1 sec.) il Blower passa ad uno dei

seguenti livelli di potenza: 1 basso, 2 medio-basso, 3 medio, 4 medio-alto, 5 alto.

La successiva premuta farà ripartire il Blower dal livello 1 basso. Premere Blower per 2 sec. di nuovo per la modalità di auto-wave (parte col livello minimo). Il Blower ripete in automatico i cicli ai vari livelli di potenza: basso, medio, alto, medio, basso, etc. Premere Blower per 2 sec. in qualsiasi momento per disattivare la funzione Blower. Tutte le funzioni si disattiveranno comunque dopo 30 minuti. Il pulsante Blower si spegnerà. Dopo l'uso, svuotare la vasca togliendo il tappo (vedi: Asciugatura dei tubi).

### Allarme

Mentre la funzione Whirlpool e/o Blower è attiva, ogni volta che il livello dell'acqua scende sotto il livello minimo di sicurezza (indicato dal sensore di livello dell'acqua della vasca), la pompa ed eventualmente l'aria del Whirlpool e/o il Blower si ferma ed i relativi pulsanti lampeggeranno in segno di allarme. Se entro 10 minuti dall'inizio dell'allarme viene ripristinato il livello dell'acqua, l'allarme rientra ed il Whirlpool e/o il Blower riprendono a funzionare come prima dell'allarme. In caso contrario il Whirlpool e/o il Blower si disattiverà automaticamente. In alternativa premere Hydro oppure Blower per disattivare entrambi. Il pulsante Hydro e/o Blower si spegnerà.

### Asciugatura dei tubi

Dopo l'uso, quindi dopo la disattivazione del Whirlpool e del Blower, svuotare la vasca. La procedura di asciugatura dei tubi partirà automaticamente dopo 10 minuti che il sensore di livello dell'acqua non legge più la presenza dell'acqua stessa ed il Whirlpool e/o il Blower è stato attivo precedentemente. I pulsanti Hydro e Aria cominceranno a lampeggiare a significare che siamo in fase di attesa. La pulizia dei tubi avverrà automaticamente per un tempo totale di 2 minuti. Il livello di potenza per i primi 10 secondi sarà basso, per i successivi 10 secondi sarà medio e per il resto del tempo sarà alto. I pulsanti Hydro e Aria lampeggeranno per tutta la durata della procedura; finita la stessa, i pulsanti Hydro e Aria si spegneranno (mancanza acqua). Questa procedura di asciugatura rimuove l'acqua stagnante nei tubi svuotandoli. Per tutta la durata della procedura di asciugatura dei tubi non vengono accettati altri comandi dal pannello.

### Funzione Clean

La funzione Clean può essere avviata solo in presenza delle seguenti condizioni:

1. la funzione Whirlpool non è attiva;
2. la funzione Blower non è attiva;
3. la vasca è piena d'acqua;
4. la tanica di disinfettante non è vuota.

Si raccomanda di riempire la tanica del disinfettante con 500 ml acqua e 500 ml disinfettante tipo Amuchina.

Una volta che si sono verificate queste condizioni, premere Clean per avviare la funzione Clean. Il pulsante Clean lampeggerà. Nel caso si verificassero le prime tre condizioni ma la tanica di disinfettante risultasse vuota, premendo Clean il pulsante lampeggerà velocemente per qualche secondo senza però avviare la funzione Clean. La funzione Clean inizia con l'attivazione della pompa e rimarrà attiva per una durata totale di 2 minuti.

Dopo i primi 20 secondi verrà attivata anche la valvola che controlla il rilascio di disinfettante e quest'ultima rimarrà attiva per i successivi 10 secondi.

Per i restanti 90 secondi solo la pompa rimarrà attiva. Trascorso questo tempo la pompa si disattiverà automaticamente. I pulsanti Hydro e Aria lampeggeranno.

L'utente dovrà procedere allo svuotamento della vasca togliendo il tappo.

A questo punto la funzione Clean è terminata e successivamente verrà eseguita automaticamente la procedura di asciugatura dei tubi (vedi: Asciugatura dei tubi). Per tutta la durata della funzione Clean (e della procedura di Asciugatura dei tubi) non vengono accettati altri comandi dal pannello.

Quantitativo Clean 1000 ml.

### Funzione Cromoterapia

Nelle versioni per fari RGB si distinguono due modalità, Modo Manuale e Modo Automatico:

#### **Modo Manuale**

In Modo Manuale è possibile selezionare un colore fisso tra 11 colori disponibili. Da fari spenti, l'utente preme brevemente il pulsante fino a selezionare il colore desiderato, secondo la sequenza:

- |                        |                 |
|------------------------|-----------------|
| 1. Bianco (full color) | 7. Rosa;        |
| 2. Azzurro;            | 8. Arancio;     |
| 3. Blu;                | 9. Giallo;      |
| 4. Violetto;           | 10. Verde mela; |
| 5. Fucsia;             | 11. Verde;      |
| 6. Rosso;              | 12. Fan off.    |

Il passaggio da un colore al successivo è reso più gradevole da una breve transizione sfumata.

#### **Modo Automatico**

In Modo Automatico la centralina contiene cinque sequenze cromatiche preimpostate, denominate nell'ordine: Energy, Tonic, Relax, Sun e Dream. Ogni sequenza ha inizio con fari spenti che si accendono gradualmente fino al primo colore della sequenza stessa. Le sequenze sono composte da una successione ripetuta di vari colori, con passaggio graduale tra un colore e il successivo.

La permanenza di ciascun colore varia in base alla sequenza scelta.

Per attivare il Modo Automatico occorre prima attivare il bianco della modalità manuale, (si preme una sola volta il pulsante a fari spenti). Quindi si ripreme il pulsante fino ad arrivare al colore verde e si mantiene premuto per 2". Viene inizialmente richiamato il colore rosso, ma dopo 2" i fari si spengono e si riaccendono gradualmente verso il rosso (che rappresenta il primo colore della prima sequenza automatica Energy) confermando che il Modo Automatico è attivato. A questo punto, premendo brevemente il tasto si possono selezionare le altre quattro sequenze e, infine, spegnere i fari. Si possono spegnere i fari anche tenendo premuto il pulsante per 2", analogamente al Modo manuale Premere il pulsante Cromo per 2 sec. per attivare la lampada cromo.

Il pulsante Cromo si accenderà.

Premere Cromo per 1 sec. per passare al colore (o sequenza) successivo. Il programma è composto da 11 colori fissi e 5 sequenze automatiche (vedi: sotto).

Con il colore bianco acceso (il primo colore dopo l'accensione) premendo Cromo per 2 sec. si passa direttamente alle sequenze automatiche saltando i colori fissi. Premere Cromo per 2 sec. con qualsiasi colore acceso (tranne il bianco) per disattivare la funzione Cromoterapia. La lampada cromo si disattiverà automaticamente dopo 8 ore dalla prima attivazione. Il pulsante Cromo si spegnerà.

La funzione Cromoterapia non dipende dalla presenza dell'acqua nella vasca. La lampada cromo può essere attivata e disattivata in qualsiasi momento.

Nome della Sequenza	Successione dei colori (a ripetizione)	Permanenza del colore
1. ENERGY	Rosso	30"
	Arancio	30"
	Giallo	30"
	Bianco	30"
	Giallo Arancio	30" 30"
2. TONIC	Giallo	30"
	Rosso	30"
	Verde	30"
3. RELAX	Blu	30"
	Verde	30"
	Bianco	30"
	Verde	30"
4. SUN	Giallo	20"
	Arancio	15"
	Giallo	20"
	Azzurro	15"
	Giallo Bianco	20" 15"
5. DREAM	Verde	60"
	Blu	60"
	Azzurro	60"
	Bianco	60"
	Arancio	60"
	Rosso Violetto	60" 60"

## 5. SICUREZZA

Pur essendo un elettrodomestico progettato e realizzato con la massima cura si deve tener conto del pericolo intrinseco connesso ad utilizzo incongruo o non vigilato. Non è destinato ad essere usato da minori o persone le cui capacità fisiche, sensoriali o mentali siano ridotte, oppure con mancanza di esperienza o di conoscenza. I bambini devono essere sorvegliati per sincerarsi che non giochino con l'apparecchio

### 5.1

#### INDICAZIONI

- Non azionare mai la pompa prima di aver riempito la vasca oltre il livello degli idrogetti. (la vasca è comunque dotata di apposita sicurezza che ne impedisce l'avvio a bacino vuoto)
- Le prime sedute di idromassaggio dovrebbero essere molto brevi, per poi incrementare il tempo delle sedute gradualmente.
- Quando non utilizzate la vasca per lungo tempo, spegnete l'interruttore di alimentazione a cui è stata collegata.
- Gli anziani con difficoltà motorie o i disabili dovrebbero utilizzare i bagni idromassaggio con cautela ed alla presenza di un'altra persona.
- Quando si utilizza la vasca da soli, è importante fare particolare attenzione e limitare il tempo di immersione nell'acqua calda per evitare nausea, capogiri o svenimenti.
- Non utilizzare la vasca dopo aver assunto alcol, droghe o medicinali che possano indurre sonnolenza o alterare la pressione sanguigna.
- I bambini piccoli devono utilizzare il sistema idromassaggio solo sotto supervisione di un maggiorenne per evitare l'ingestione di acqua e schiuma (con possibile soffocamento).
- La temperatura dell'acqua all'interno della vasca non deve superare i 42°C, immettere sempre acqua miscelata, evitare di versare prima l'acqua bollente e poi fredda.
- La vasca non nasce per giocare, quindi movimenti violenti connessi al gioco possono danneggiarla o compromettere la tenuta idraulica del sistema.
- Non si devono otturare gli ugelli o i punti di immissione delle bolle, né ostruire il foro di ripresa, pena danneggiamento irreversibile del sistema.
- Durante l'uso dell'idromassaggio è bene non utilizzare in vasca sostanze che sviluppino schiuma, il cui effetto verrebbe aumentato dalla pressione della pompa. Utilizzare sapone o shampoo solo alla fine dell'idromassaggio.

- Se si vogliono utilizzare sali o eventuali altre sostanze con effetto rilassante, tonificante, dimagrante, ecc. assicurarsi che queste non producano schiuma e che siano ben disciolte nell'acqua prima di avviare la pompa. Per la tua sicurezza e quella del tuo prodotto, assicurati di seguire le precauzioni di sicurezza riportate di seguito. La mancata osservanza delle istruzioni può causare lesioni gravi, danni alla proprietà o morte. L'installazione o il funzionamento impropri invalideranno la garanzia.

## 5.2 PREVENZIONE GENERALE



Rischi esaminati sui quali si è intervenuti

### • Rischio di annegamento accidentale.

Si deve esercitare estrema cautela per impedire l'accesso non autorizzato da parte dei bambini.

Le persone bisognose di cure non devono fare il bagno senza supervisione. Le persone con problemi cardiaci, ipertensione o diabete, così come altre gravi malattie, dovrebbero usare la vasca idromassaggio solo dopo aver consultato un medico.

### • Rischio scivolamento.

Per evitare lesioni, ricordare che il pavimento della vasca può essere scivoloso a causa di resti di sapone od altri prodotti.

### • Rischio scottature.

La temperatura dell'acqua superiore a 42 °C (108 °F) può essere dannosa per la salute.

### • Rischio di infortunio/danneggiamento.

I raccordi di aspirazione sono dimensionati per adattarsi al flusso d'acqua specifico creato dalla pompa. Non utilizzare mai la vasca se i raccordi di aspirazione sono rotti o mancanti. Non sostituire mai un raccordo di aspirazione con uno incompatibile.

### • Rischio di infortunio.

Se il cavo di alimentazione è danneggiato, deve essere sostituito dal produttore o da personale qualificato.

### • Rischio di scosse elettriche.

Non consentire l'installazione di apparecchi elettrici, ad esempio una luce, un telefono, una radio o un televisore entro 1,5 m dalla vasca idromassaggio.

### • **Rischio di scosse elettriche.**

Non usare la vasca quando piove, od in presenza di tuoni o fulmini. (solo in caso di tubazioni dell'impianto realizzate anche parzialmente con materiale conduttivo).

### • **Rischio di congestione.**

Non fare il bagno subito dopo l'ingestione di cibo o bevande alcoliche.

## 5.3 AVVERTENZE

- Per ridurre il rischio di scosse elettriche, collegare come previsto in modo fisso la vasca all'impianto e rendere inaccessibile il cavo principale (deve trovarsi dietro le protezioni perimetrali).
- La vasca deve essere collegata a un impianto dotato di messa a terra con un cavo di alimentazione adatto ed un interruttore differenziale avente una corrente di intervento possibilmente di 10 mA (comunque non maggiore di 30 mA).
- L'installazione elettrica deve soddisfare i requisiti o gli standard locali.
- Staccare l'interruttore MTD di pertinenza e segnalarne il divieto di riaccensione prima di rimuovere, pulire, riparare o effettuare qualsiasi regolazione del prodotto.
- Non tentare di collegare o scollegare il prodotto mentre si è in acqua o con le mani bagnate.
- Le parti che contengono parti in tensione, ad eccezione di quelle parti alimentate in bassissima tensione di sicurezza (BTS < 12V), non devono essere accessibili a una persona che si trova nella vasca/doccia (ad esempio non rimontando i pannelli laterali).
- Oggetti che contengono componenti elettrici, ad eccezione dei dispositivi di comando remoto, devono essere posizionate o fissati in modo che non possano cadere dentro la vasca da bagno.
- Durante l'uso dell'idromassaggio, non ostruire in alcun modo le bocchette con oggetti o parti del corpo.
- Per non danneggiare le tubazioni evitare di utilizzare acqua bollente seguita da acqua fredda.
- Quando l'idromassaggio non viene utilizzato per un lungo periodo, si consiglia di scollegare l'alimentazione elettrica per evitare eventuali sbalzi di tensione che potrebbero danneggiare la centralina elettrica o altri componenti elettrici.

- Si deve esercitare estrema cautela per impedire l'accesso non controllato da parte dei bambini e di persone con mobilità ridotta o bisognose di assistenza. Persone con problemi cardiaci, ipertensione, diabete, od altre gravi malattie, dovrebbero usare la vasca idromassaggio solo dopo aver consultato un medico.

## 5.5 PREVENZIONE RISCHI IMPIANTO IDRAULICO

Rischio allagamento o contatto acqua con parti elettriche. Dopo aver asciugato il pavimento e lasciato aperte le protezioni laterali:

- Verificare in fase di montaggio l'assenza di perdite.
- Verificare in fase di collaudo l'assenza di perdite.

## 5.6 PREVENZIONE RISCHI IMPIANTO ELETTRICO

- Verificare che i collegamenti siano ben serrati
- Verificare che la terra sia regolarmente collegata a quella dell'impianto
- Verificare il funzionamento dell'interruttore magnetotermico differenziale azionando l'apposito tasto di test.
- Verificare visivamente l'integrità della scatola che contiene i comandi elettrici ed elettronici dei sistemi
- Verificare che il coperchio della stessa sia saldamente chiuso e serrato

## 6 MANUTENZIONE

### 6.1 ORDINARIA

La vasca è progettata e realizzata con materiali che ne consentono una facile pulizia. La superficie della vasca idromassaggio, è totalmente priva di pori o giunzioni. La pulizia della vasca si effettua con un panno morbido o una spugna morbida, detersivo liquido delicato senza ammonio e composti a base alcolica, come quelli per lavare i piatti.

Non utilizzare mai solventi come acetone, ammonio o prodotti abrasivi, danneggiare perché possono irreversibilmente la superficie acrilica.

Per evitare la formazione di depositi di calcare sulle superfici metalliche, è sufficiente pulirle dopo ogni utilizzo solo con detersivi neutri ed asciugarle.

Si consiglia di disinfettare l'impianto almeno una volta al mese.

Se la vasca idromassaggio non è dotata di un sistema di disinfezione per mantenere l'impianto in uno stato ottimale di pulizia e igiene, riempirla con acqua tiepida a 40°C nella quale si versa un prodotto disinfettante/igienizzante tra quelli normalmente in commercio.

Accendere il sistema idromassaggio e farlo funzionare per almeno 5 minuti, quindi spegnere il sistema e svuotare la vasca.

## 6.2 STRAORDINARIA

Per porre rimedio a graffi od abrasioni si raccomanda di chiedere il supporto dell'installatore.

### Per lunghi periodi di inattività è opportuno:

**a)** Sanificare, se la vasca idromassaggio non è dotata di un sistema di disinfezione riempirla con acqua tiepida a 40°C nella quale si versa un prodotto disinfettante/igienizzante tra quelli normalmente in commercio. Riempire nuovamente con acqua fredda, per un risciacquo, accendere il sistema idromassaggio e farlo funzionare per almeno 5 minuti.

**b)** Svuotare completamente la vasca e le tubazioni dall'acqua, al fine di evitare la formazione di muffe o macchie o odori sgradevoli o il deposito del calcare presente nell'acqua.

Prima di compiere le precedenti operazioni ricordarsi di scollegare l'interruttore di corrente generale.

## 7 SMALTIMENTO



*Questo prodotto è conforme alla Direttiva 2012/96/EC*

Lo smaltimento della vasca va eseguito secondo le normative vigenti che prevedono la separazione dei vari inquinanti:

- vetroresina (corpo vasca)
- plastica (ugelli e tubazioni)
- materiale elettrico (scatola di collegamento, pulsanteria e sonde di livello)
- Motore elettrico

Qualora decideste di rottamare il vostro apparecchio, smontarlo dividendo i componenti per tipologia e conferirlo presso un apposito centro di raccolta differenziata dovendo essere trattato separatamente dai rifiuti domestici.

Osservare le opportune disposizioni legislative (disposizioni locali e/o particolari possono essere richieste presso gli uffici di competenza del vostro Comune.

**8. DICHIARAZIONE DI CONFORMITÀ****DICHIARAZIONE CE DI CONFORMITÀ**

(Allegato II A DIR. 2006/42/CE)

**IL FABBRICANTE**

COLAVENE Spa

---

<i>Azienda</i>		
Via Flaminia Km 58.600	01033	Civita Castellana
<i>Indirizzo</i>	<i>CAP</i>	<i>Comune</i>
Viterbo		Italia
<i>Provincia</i>		<i>Stato</i>

---

**DICHIARA CHE L'IMPIANTO**

Vasca Idromassaggio	Modelli elencati in questo manuale
<i>Macchina</i>	<i>Modello</i>

---

**È CONFORME ALLE DIRETTIVE**

**2006/42/CE** - Direttiva macchine: requisiti essenziali ai fini della sicurezza e della salute e successive modifiche.

**2014/30/UE** - Direttiva B.T.: rischi connessi all'utilizzo dell'energia elettrica e successive modifiche.

**Luogo e data del documento**

Civita Castellana 20/09/2024

**Il fabbricante**

Firma Mansione